

MINI Screen MS28

MAITEK Mini-Screen è stato pensato per poter selezionare o pulire molte tipologie di materiali tra le quali terreni da scavi, macerie, ghiaia ed asfalto trasformando questi prodotti da materiale da discarica in beni riciclabili.

Dimensioni estremamente compatte, ganci di sollevamento e slitte per forche incorporate assieme ad un peso molto contenuto lo rendono facilissimo da trasportare e da utilizzare garantendone una enorme versatilità.

Il quadro elettrico a bordo macchina con presa industriale incorporata lo rendono completamente autonomo azzerando i tempi di messa in servizio. Il quadro può essere fornito sia con alimentazione standard **400V TRIFASE** che con alimentazione **230V-MONOFASE (OPTIONAL)** incrementandone sia la versatilità che la facilità di utilizzo.

Il nastro trasversale (versione MS28-S) consente la separazione delle 3 pezzature vagliate.





Modello	MS28	MS28-S
Dimensioni Piano (m)	1,4 x 2,0	1,4 x 2,0
Produzione (T/h) *	50-80	50-80
Potenza installata (kW)	1,5	1,5 + 0,75
Dimensioni ingombro (m)	1,7 x 3,2 H=2,7	2,4 x 4,1 H=2,7
Peso (kg)	1550	1900

* Le prestazioni sono fortemente influenzate dal tipo di materiale trattato.

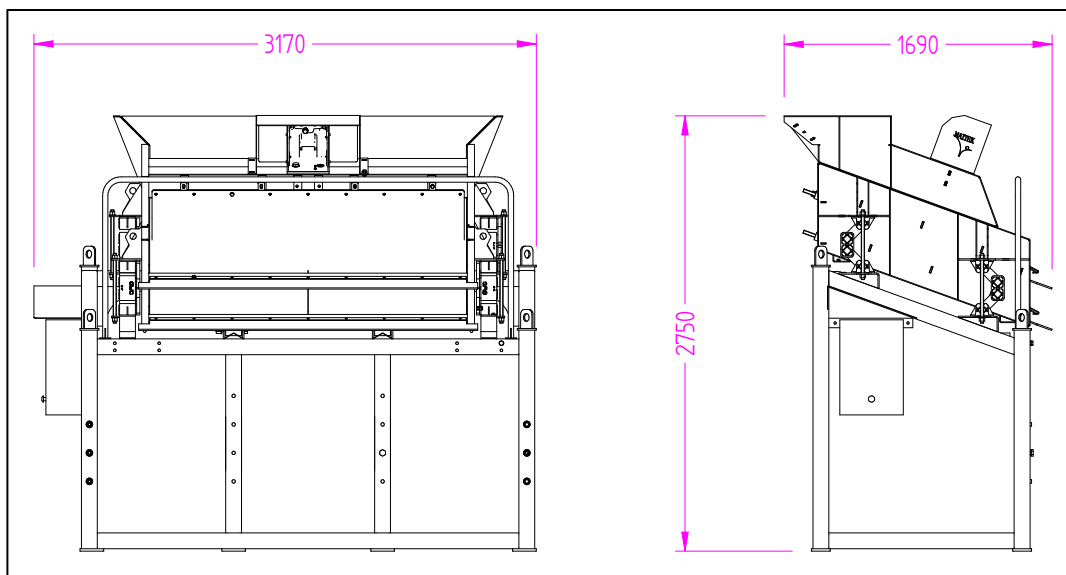

MS28

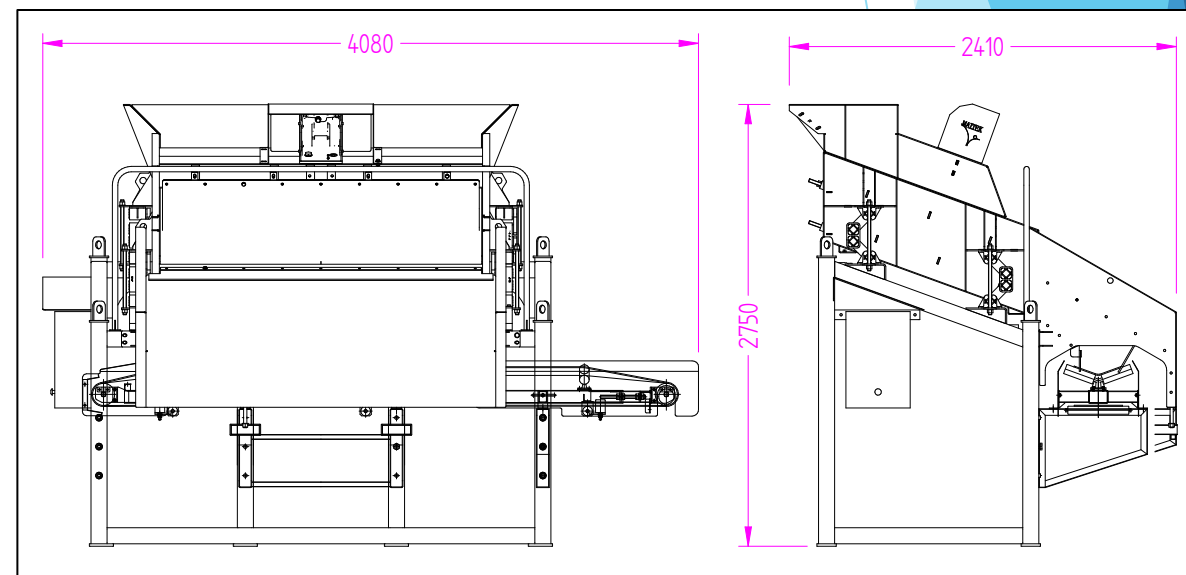

MS28-S